

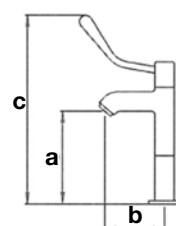

R 01766

Mod. depositato  
rubinetto con maniglia in ottone cromato che ruota su o-ring senza prendere gioco

*Registered model  
tap with chromed brass handle that rotates on the o-ring without playing*

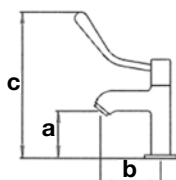

CODICE	mm a	mm b	∅	NOTE
R 01766	72	92	235	Rubinetto per lavabo con maniglia in ottone segnalino blu - apertura facilitata - maniglia che ruota su o-ring per evitare che prenda gioco - cartuccia in ceramica - aeratore con portata ridotta circa 7 l/min. <i>Washbasin tap with brass handle - blue marker - easy opening - handle that rotates on o-ring to prevent it from playing - ceramic cartridge - aerator with reduced flow rate approx. 7 l/min.</i>
R 01767	142	92	305	Rubinetto come articolo precedente completo di prolunga cm. 7 - flessibile inox e kit di montaggio. <i>Tap as previous article complete with extension cm.7 - stainless steel hose and assembly kit.</i>
R 01768	212	92	375	Rubinetto come articolo precedente completo di prolunga cm. 14. <i>As previous article complete with extension cm. 14.</i>



R 01770/65

Mod. depositato  
Miscelatore sicuro e pratico con la maniglia che ruota su o-ring

*Registered model*  
*Safe and practical mixer with the handle that rotates on the o-ring*

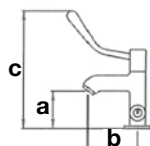
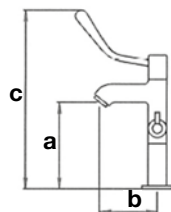
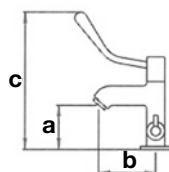

CODICE	mm a	mm b	Ø	NOTE
R 01770/5	72	92	235	Miscelatore per lavabo con maniglia in ottone segnalino rosso - apertura facilitata - maniglia che ruota su o-ring per evitare che prenda gioco - scelta della temperatura con levetta laterale - cartuccia in ceramica - in dotazione 2 flessibili inox e kit di montaggio - aeratore con portata ridotta circa 7 l/min. <i>Washbasin mixer with brass handle - red marker - easy opening - handle that rotates on o-ring to prevent it from playing - choice of temperature with side lever - ceramic cartridge - supplied with 2 stainless steel hoses and mounting kit - aerator with reduced flow rate approx. 7 l/min.</i>
R 01771/5	142	92	305	Miscelatore come articolo precedente completo di prolunga cm.7 - 2 flessibili inox e kit di montaggio. <i>Mixer as previous article complete with extension cm.7 - 2 stainless steel hoses and mounting kit.</i>
R 01772/5	212	92	375	Miscelatore come articolo precedente completo di prolunga cm. 14. <i>As previous article complete with extension cm. 14.</i>
R 01770/65	72	92	235	Miscelatore come articolo R 01770/5 con la temperatura non modificabile dall'utente. <i>Valndal-proof - mixer as article R 01770/5 with the temperature that can not be changed by the user.</i>

# RUBINETTI CON APERTURA FACILITATA



TAPS WITH EASY OPENING

D.M. 236/89 - D.P.R. 503/96



R 504 283  
Rubinetto lavabo  
Washbasin tap



R 505 283  
Rubinetto a parete  
Wall-mounted tap



R 506 283  
Rubinetto a colonna per vari utilizzi:  
bar, laboratori, ecc.  
*Pillar tap for various uses:  
bars, laboratories, etc.*

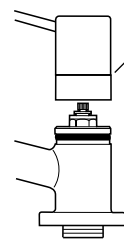

- In tutti i modelli la maniglia ruota su O-RING e non prende gioco.  
*On all models of the series, the head rotates on an O-ring so that there is no clearance.*
- Speciale vitone rapido a bagno d'olio.  
*Special flat valve.*

# MISCELATORE ANTISCOTTATURA

ANTI-SCALDING LEVER OPERATED MIXER

D.M. 236/89 - D.P.R. 503/96

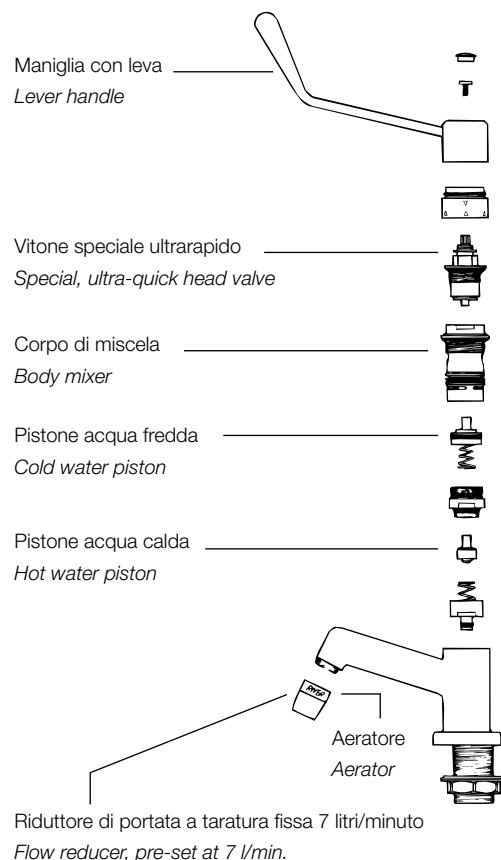
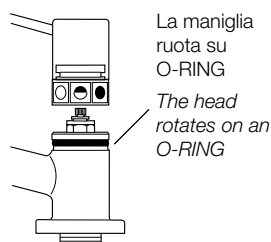
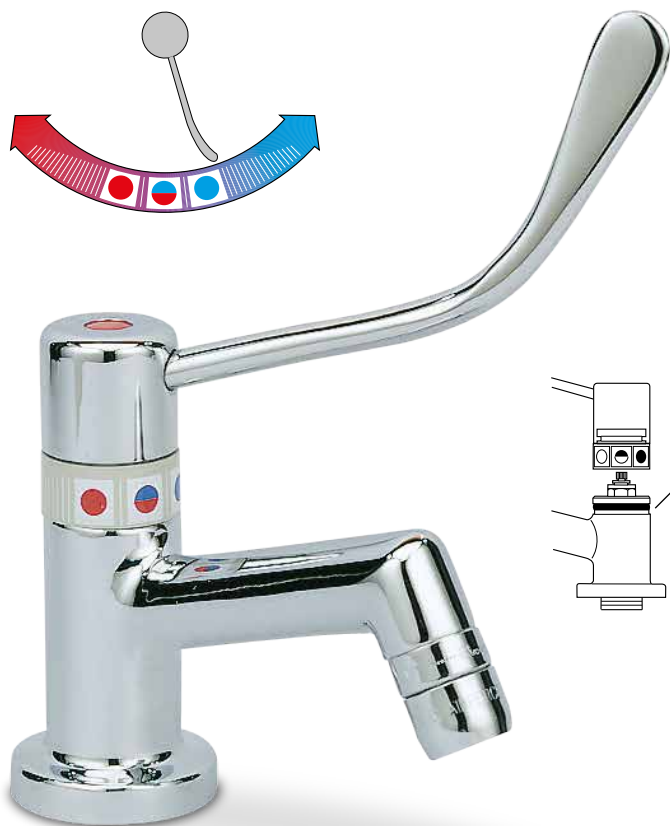

R 514 283

Il movimento della leva è solo orizzontale e la portata è automatica di 7 litri/minuto.

Alimentazione con flessibili inox per l'eventuale movimento del lavabo.

The lever moves only horizontally.

Mounted with stainless steel flexible piping for washbasin displacement.

R 518 283

Scarico lavabo con comando facilitato  
Lunghezza della leva mm. 340

Washbasin trap

with lever

operated

mm. 340

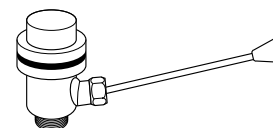

## MISCELATORE CON DOCCIA ESTRAIBILE

EXTRACTABLE SHOWER



R 516 283

Miscelatore monocomando con dischi ceramici  
- speciale doccetta estraibile in ABS antiurto cromata.  
Particolarmente adatto alle persone con mobilità limitata.

Single control mixer with extractable shower.



Head special model for disabled.

# RUBINETTI E MISCELATORI CON APERTURA FACILITATA

TAPS AND MIXERS WITH EASY OPENING

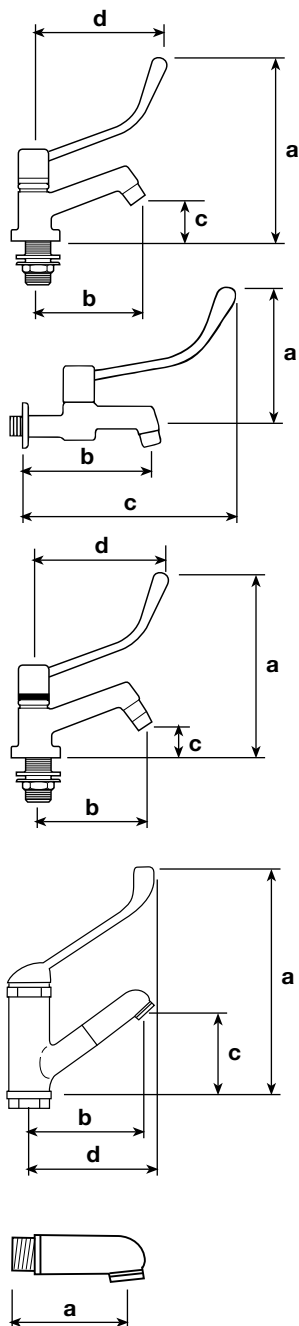
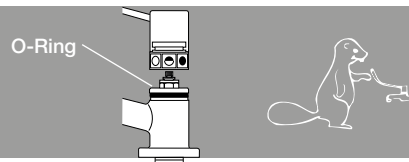
comandi facilitati per disabili e anziani - D.M. n. 236/89 - D.P.R. n. 503/96  
garanzia 2 anni



CODICE	mm a	mm b	mm c	mm d	Ø	NOTE
R 504 283 	195	115	50	145	1/2"	Rubinetto per lavabo leva a gomito – con maniglia che ruota su o-ring per evitare che prenda gioco e con speciale vitone rapido a bagno d'olio <i>Washbasin tap</i>
R 505 283 	150	150	210		1/2"	Rubinetto a muro leva a gomito – con maniglia che ruota su o-ring per evitare che prenda gioco e con speciale vitone rapido a bagno d'olio <i>Wall-mounted tap</i>
R 514 283 	210	125	40	140		Miscelatore antiscottatura per lavabo – solo rotazione orizzontale della leva a gomito per ottenere acqua fredda e progressivamente acqua miscelata e calda – con maniglia che ruota su o-ring per evitare che prenda gioco – riduttore di portata a taratura fissa 7 litri/minuto incorporato – con scarico automatico – in dotazione 2 flessibili inox 3/8" mm. 350 <i>Anti-scalding mixer with automatic drain</i>
R 514/2 283 	210	125	40	140		Miscelatore antiscottatura per lavabo – solo rotazione orizzontale della leva a gomito per ottenere acqua fredda e progressivamente acqua miscelata e calda – con maniglia che ruota su o-ring per evitare che prenda gioco – riduttore di portata a taratura fissa 7 litri/minuto incorporato – senza scarico automatico – in dotazione 2 flessibili inox 3/8" mm. 350 <i>Anti-scalding mixer without automatic drain</i>
R 516 283 	275	115	85	170		Miscelatore monocomando con cartuccia in dischi ceramici con bocca girevole – doccetta estraibile in ABS antiurto cromata completa di aeratore – flessibile doppia graffatura mm. 1500 – senza scarico automatico – in dotazione 2 flessibili inox 3/8" mm. 350 <i>Single control mixer with extractable shower – ceramic cartridge</i>
R 517 283	58				1/2"	Solo doccetta estraibile in ABS antiurto cromato completa di aeratore <i>Chromium-plated ABS shower</i>

## RUBINETTO A COLONNA CON APERTURA FACILITATA EASY OPENING PILLAR TAP

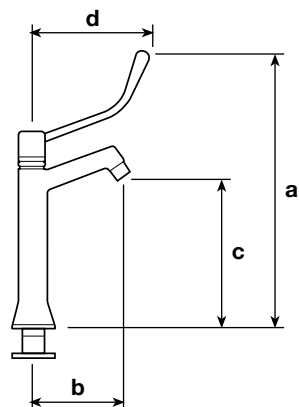

CODICE	mm a	mm b	mm c	mm d	NOTE
R 506 283	300	82	140	140	Rubinetto a colonna leva a gomito – ottone lucidato e cromato – speciale vitone rapido a bagno d'olio con fermo della maniglia – in dotazione riduzione 3/8" – 1/2" – per bar, ristoranti, laboratori di generi alimentari e clinici – rac. con flessibile inox 3/8" – 350 mm. <i>Pillar tap</i>



dal 1980

MADE IN ITALY

# RUBINETTI E MISCELATORI A LEVA

## LEVER TAPS AND MIXERS WITH

- Mod. depositato  
Design essenziale  
possibilità di scegliere varie altezze

*Registered model  
Essential design  
possibility to choose various heights*

- La maniglia scorre su o-ring

*The handle slides on the o-ring*



R 01780



R 01781/5

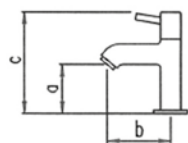

CODICE	mm a	mm b	Ø	NOTE
R 01780	72	92	150	Rubinetto per lavabo con maniglia in ottone segnalino blu - la maniglia che ruota su o-ring per evitare che prenda gioco - cartuccia in ceramica - aeratore con portata ridotta circa 7 l/min. - mod. depositato. <i>Washbasin tap brass handle with blue indicator - the handle that rotates on the o-ring to prevent it from playing around - ceramic cartridge - aerator with reduced flow rate approx. 7 l/min. - registered model.</i>
R 01781	142	92	220	Rubinetto come articolo precedente completo di prolunga cm. 7 - flessibile inox e kit di montaggio. <i>Tap as previous article complete with extension cm.7 - stainless steel hose and assembly kit.</i>
R 01782	212	92	290	Rubinetto come articolo precedente completo di prolunga cm. 14. <i>Tap as previous article complete with extension cm. 14.</i>

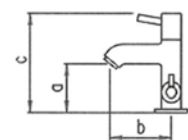
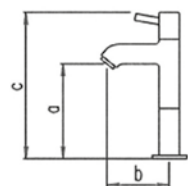

R 01780/5	72	92	150	Miscelatore per lavabo con maniglia in ottone segnalino rosso - la maniglia che ruota su o-ring per evitare che prenda gioco - scelta della temperatura con levetta laterale - cartuccia in ceramica - in dotazione 2 flessibili inox - 2 valvole di non-ritorno e kit di montaggio - aeratore con portata ridotta circa 7 l/min. - mod. depositato. <i>Washbasin mixer with brass handle with red indicator - the handle that rotates on the O-ring to prevent it from playing - choice of temperature with side lever - ceramic cartridge - supplied with 2 stainless steel hoses - 2 non return valves and mounting kit - aerator with reduced flow rate approx. 7 l/min. - registered model.</i>
R 01781/5	142	92	220	Miscelatore come articolo precedente completo di prolunga cm. 7 - 2 flessibili inox e kit di montaggio. <i>Mixer as previous article complete with extension cm.7 - 2 stainless steel hoses and mounting kit.</i>
R 01782/5	212	92	290	Miscelatore come articolo precedente completo di prolunga cm. 14. <i>Mixer as previous article complete with extension cm. 14.</i>

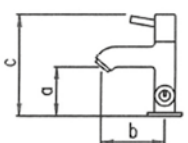
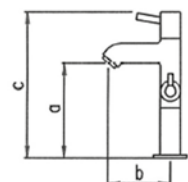

R 01780/65	72	92	150	Antivandalo - miscelatore come articolo R 01780/5 con la temperatura non modificabile dall'utente. <i>Vandal-proof - mixer as article R 01780/5 with the temperature that cannot be changed by the user.</i>
------------	----	----	-----	---

- Temperatura non modificabile dall'utente
- Temperature not modifiable by the user



R 01780/65



# RUBINETTI E MISCELATORI CON VITONE A DISCHI CERAMICI ¼ DI GIRO

TAPS AND MIXERS WITH CERAMIC DISC SCREW ¼ TURN



R01784



R01785

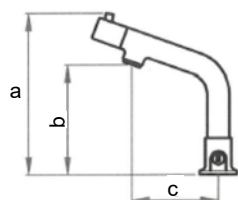
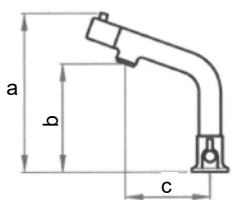
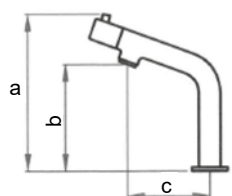

CODICE	mm a	mm b	mm c	NOTE	€
R01784	225	150	120	<p>Rubinetto per lavabo con maniglia in ottone segnalino blu – vitone a dischi ceramici – portata circa 16 l/min. – kit di fissaggio – foratura Ø30 mm. – Spessore massimo del piano mm. 30.</p> <p><i>High washbasin tap with brass handle blue marker - ceramic disc screw - flow rate approximately 16 l/min. - fixing kit - drilling Ø30 mm. - Maximum surface thickness mm. 30</i></p>	
R01785	225	150	120	<p>Miscelatore per lavabo con maniglia in ottone segnalino rosso – scelta della temperatura con levetta laterale – vitone a dischi ceramici – in dotazione 2 flessibili inox – 2 valvole di non-ritorno e kit di fissaggio – portata circa 10 l/min. – foratura Ø30 mm. – Spessore massimo del piano mm. 40.</p> <p><i>Washbasin mixer with brass handle, red marker - temperature selection with side lever - ceramic disc valve - supplied with 2 stainless steel hoses - 2 non-return valves and fixing kit - flow rate approximately 10 l/min. - drilling Ø30 mm. - Maximum surface thickness mm. 40.</i></p>	
R01786	225	150	120	<p>Come articolo precedente – la temperatura non è modificabile dall'utente.</p> <p><i>Ditto – the temperature cannot be modified by the user.</i></p>	





D.M. 236/89 - D.P.R. 503/96

Per un uso più confortevole la doccetta con apertura a leva ha un riduttore di portata incorporato e da 0.5 a 9 bar la quantità d'acqua erogata è sempre la stessa  
 For a more comfortable use there is a flow reducer built-in to the hand shower with control lever

Speciale attacco girevole antiattorcigliamento  
 Swivel connection

Valvole di non ritorno e filtri inox ispezionabili per una facile pulizia  
 Non-return valve and stainless steel filters

Flessibile acciaio inox antistrappo rivestito colore bianco mm. 1500  
 Stainless steel flexible hose covered white colour mm. 1500

Miscelatore termostatico particolarmente sensibile e sicuro con blocco dell'erogazione se improvvisamente manca l'acqua fredda – attacchi regolabili da 125 a 165 mm. – completo di flessibile inox e doccetta in ABS.

Wall-mounted thermostatic control mixer. Easy to-inspect non-return valves and stainless steel filters. Graduated handle with safety switch that is tripped at 40°C. Extremely sensitive and safe. Adjustable fittings between 125 and 165 mm.

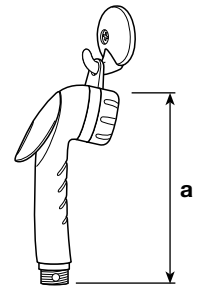

COD.	mm a
R 762/2	145

R 761

Miscelatore termostatico con apertura facilitata – attacchi regolabili da 125 a 165 mm. – completo di flessibile inox e doccetta in ABS.

Thermostatic mixer with lever operated – complete with stainless steel flexible hose, ABS hand shower with control lever.

Miscelatore monocomando con dischi ceramici con apertura facilitata – attacchi regolabili da 125 a 170 mm. – completo di flessibile inox e doccetta in ABS.

Single control mixer with lever operated – complete with stainless steel flexible hose, ABS hand shower with control lever.



R 765

R 768

# MISCELATORI PER W.C. CON FUNZIONE DI BIDET

THERMOSTATIC MIXER FOR W.C. TO USE ALSO AS A BIDET

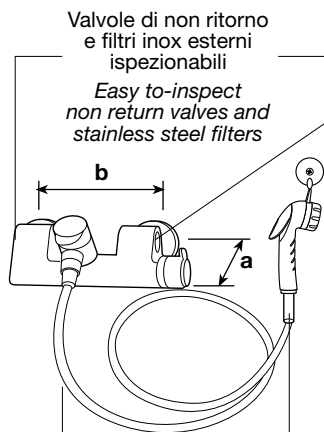

Valvole di non ritorno e filtri inox esterni ispezionabili  
Easy to-inspect non return valves and stainless steel filters

Flessibile acciaio inox rivestito antistrappo  
Stainless steel flexible hose

Attacco girevole anti attorcigliamento  
Swivel connection

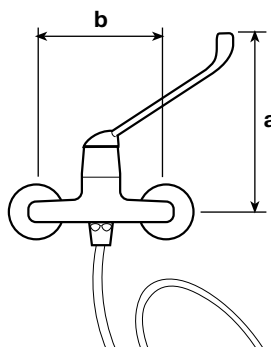
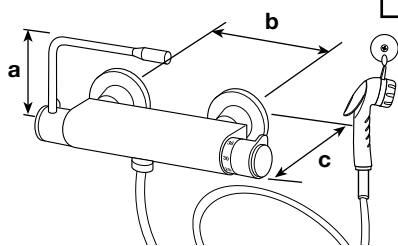
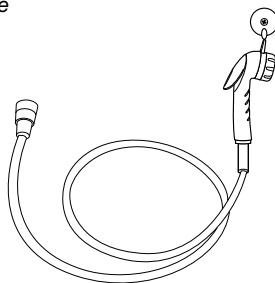

CODICE	mm a	mm b	mm c	Ø	NOTE
R 761	180	125-165		1/2"	Miscelatore termostatico esterno antiscottatura con rubinetto a dischi ceramici completo di flessibile inox rivestito di colore bianco mm. 1500 con attacco girevole antiattorcigliamento della doccia con apertura a leva e riduttore di portata automatico incorporato per un utilizzo più confortevole – maniglia graduata con pulsante di sicurezza a 40° e termostato con blocco dell'erogazione se manca l'acqua fredda che può funzionare anche con boiler istantaneo a gas – valvole di non ritorno e filtri inox esterni ispezionabili e w.c. con funzione di bidet <i>Anti-scalding thermostatic mixer with hand shower</i>
R 762/2				1/2"	Solo doccia con comando a leva per l'apertura e supporto a muro cromato con viti e tasselli – per un uso più confortevole è incorporato un riduttore di portata di 7 litri/minuto - speciale per w.c. con funzione bidet – colore bianco – ingombro mm. 110 <i>Hand shower automatic flow rate 7 l/min.</i>
R 766				1/2"	Solo flessibile inox AISI 304 rivestito di colore bianco Ø 13, mm. 1500 completo di attacco girevole <i>Stainless steel flexible hose with swivel connection – white colour</i>
R 767/2				1/2"	Doccia R 762/2 completa di flessibile inox colore bianco mm. 1500 R 766 con attacco girevole <i>Stainless steel flexible hose with hand shower R 762/2</i>
R 765	70	125-165	110	1/2"	Miscelatore termostatico esterno antiscottatura attacchi regolabili da 125 a 165 mm. con rubinetto a dischi ceramici e leva in ottone lucidato e cromato per apertura facilitata – maniglia graduata con pulsante di sicurezza – blocco dell'erogazione se improvvisamente manca l'acqua fredda – funziona anche con caldaia istantanea a gas – completo di flessibile inox rivestito di colore bianco con attacco girevole antiattorcigliamento e speciale doccia R 762 per w.c. con funzione di bidet <i>Anti-scalding thermostatic mixer with hand shower</i>
R 768	230	125-170		1/2"	Miscelatore monocomando con cartuccia in dischi ceramici esterno attacchi regolabili da 125 a 170 mm. – leva lucidata e cromata per apertura facilitata – completo di flessibile inox rivestito di colore bianco con attacco girevole antiattorcigliamento e speciale doccia R 762 – per w.c. con funzione di bidet <i>Single control mixer with hand shower</i>
800/2015				1/2"	Flessibile FF in acciaio inox rivestito Ø 13 colore grigio con attacco antiattorcigliamento in ottone lucidato e cromato – lunghezza mm. 1500 <i>Stainless steel covered hose with anti-twist brass connection – lenght mm. 1500</i>
800/2020				1/2"	Presentazione come articolo prededente – lunghezza mm. 2000 <i>Ditto – lenght mm. 2000</i>
800/2030				1/2"	Presentazione come articolo prededente – lunghezza mm. 3000 <i>Ditto – lenght mm. 3000</i>



R 765/3



R 765/4

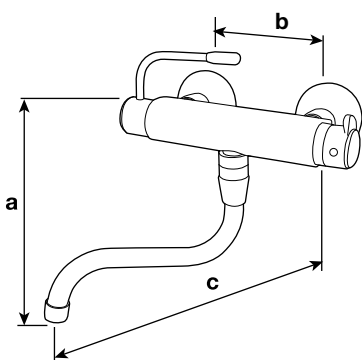
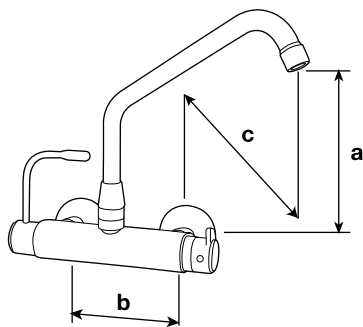

CODICE	mm a	mm b	mm c	NOTE
R765/3	235	125-165	330	<p>Miscelatore termostatico esterno anticottatura attacchi regolabili da 125 a 165 mm. con rubinetto a dischi ceramici e leva in ottone lucidato e cromato per apertura facilitata - maniglia graduata con pulsante di sicurezza - blocco dell'erogazione se improvvisamente manca l'acqua fredda - funziona anche con caldaia istantanea a gas - completo di bocca di erogazione orientabile.</p> <p><i>External anti-scald thermostatic mixer with connections adjustable from 125 to 165 mm. with ceramic disc tap and lever in polished and chromed brass for easy opening - graduated handle with safety button - delivery block if suddenly there is no cold water - also works with instant gas boiler - complete with adjustable spout.</i></p>
R765/4	160	125-165	280	<p>Miscelatore termostatico esterno anticottatura attacchi regolabili da 125 a 165 mm. con rubinetto a dischi ceramici e leva in ottone lucidato e cromato per apertura facilitata - maniglia graduata con pulsante di sicurezza - blocco dell'erogazione se improvvisamente manca l'acqua fredda - funziona anche con caldaia istantanea a gas - completo di bocca di erogazione orientabile.</p> <p><i>External anti-scald thermostatic mixer with connections adjustable from 125 to 165 mm. with ceramic disc tap and lever in polished and chromed brass for easy opening - graduated handle with safety button - delivery block if suddenly there is no cold water - also works with instant gas boiler - complete with adjustable spout.</i></p>