

# HACCP SYSTEM

(HAZARD ANALYSIS AND CRITICAL CONTROL POINT)

COMANDI A PEDALE E A GINOCCHIO PROFESSIONALI

PEDAL AND KNEE OPERATED TAPS AND MIXERS



Regolatore di portata  
Flow control

R 810 283  
brevettato  
montaggio sospeso  
a mm 150  
dal pavimento  
*patented  
for installation suspended  
at 150 mm from the floor*



## COMANDI A PEDALE E A LEVA PER MONTAGGIO SOSPESO

PEDAL AND KNEE OPERATED TAPS AND MIXERS FOR SOUSPENDED MOUNTING

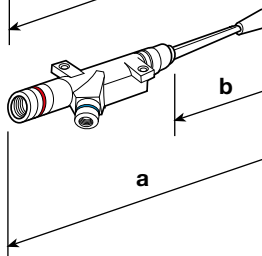
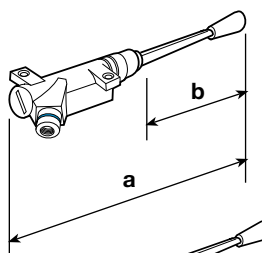
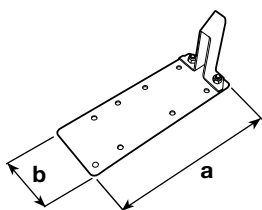
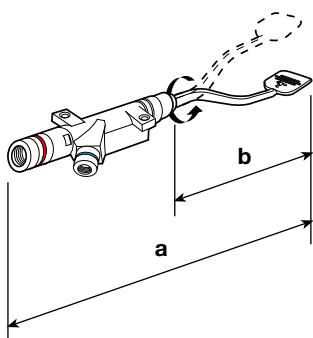

CODICE	mm a	mm b	Ø	NOTE
R 801 283	370	215	1/2"	Brevettato – rubinetto (solo acqua fredda) per il montaggio sospeso sotto i mobili inox <i>Patented – pedal tap for installation suspended</i>
R 810 283	390	215	1/2"	Brevettato – miscelatore <b>sospeso mod. giro</b> – la leva di comando ruota a 360° e ha una corsa di 150 mm. – il fissaggio del corpo del miscelatore è indipendente dalla posizione della leva – premendo il pedale si ottiene acqua fredda e progressivamente acqua calda – cartuccia in ottone con dispositivo anti colpo d'ariete.  Regolatore di portata in uscita e filtri inox in entrata acqua fredda e calda con indicatori blu e rosso per il montaggio – corpo e leva di comando in ottone fuso sabbato e cromato – portata a 3 bar 16 litri/minuto <i>Patented – pedal mixer for suspended mounting – flow rate 16 l/min.</i>
R810/100	205	75		Speciale staffa in acciaio inox spessore 2 mm per il montaggio del rubinetto R801283 e del miscelatore a pedale R810 283 a qualsiasi distanza dal pavimento perché non inferiore alla corsa del pedale.  <i>Special stainless steel bracket thickness 2 mm for mounting of the special top R801 283 and mixer R810 283 at any distance from the door - as long as not inferior at the pedal stroke</i>
R 802 283	355	200	1/2"	Rubinetto ad anca – con lo spostamento della leva in tutte le direzioni si ottiene l'erogazione – chiusura automatica – cartuccia in ottone con dispositivo anti colpo d'ariete – regolatore di portata incorporato – portata a 3 bar 16 l/min. <i>Hip operated tap</i>
R 821 283	395	200	1/2"	Brevettato – miscelatore ad anca – con lo spostamento della leva in tutte le direzioni si ottiene acqua fredda e progressivamente acqua miscelata e calda – cartuccia in ottone con dispositivo anti colpo d'ariete – incorporata valvola di non ritorno e regolatore di portata – portata a 3 bar 16 litri/minuto <i>Patented – hip operated mixer – moving the brass lever in any direction we have cold, mixed and hot water</i>

# SERIE TIP-TAPS A LEVA - PROFESSIONALE

## EROGAZIONE CONTINUA SENZA IL DOPPIO PEDALE

TIP-TAPS RANGE WITH LEVER - PROFESSIONAL  
CONTINUOUS WATER SUPPLY WITHOUT DOUBLE PEDAL

HACCP SYSTEM



- È facile spostare la leva con il piede  
*It is easy move the level with foot*

- Questi comandi a leva possono essere montati indifferentemente sul pavimento o sospesi sotto a un tavolo di lavoro.  
*These lever control can be installed on the floor or under a worktable.*

Altezza consigliata per un montaggio corretto.  
*Recommended height for right installation.*

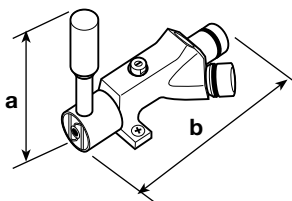
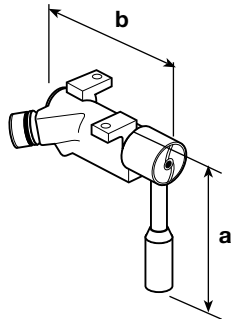
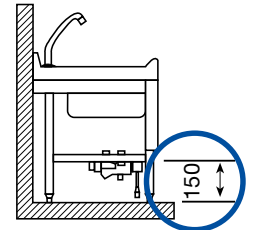

CODICE	mm a	mm b	Ø	NOTE
R 804 283	115	138	1/2"	TIP-TAPS Brevettato – RUBINETTO PROFESSIONALE con comando a piede – con lo spostamento della leva si ottiene una apertura progressiva e l'erogazione continua – per la chiusura si ritorna alla posizione di partenza – regolatore di portata incorporato – fissaggio sul pavimento o sospeso sotto i mobili – portata a 3 bar 14 litri/minuto. <i>Patented – tap with lever control – moving the lever the water has a progressive opening and continuous supply – return the lever to stop</i>
R 841 283	115	175	1/2"	TIP-TAPS Brevettato – MISCELATORE PROFESSIONALE per l'erogazione continua con comando a piede – con lo spostamento della leva si ottiene acqua fredda e progressivamente miscelata e solo calda – per la chiusura si ritorna alla posizione di partenza – regolatore di portata incorporato – fissaggio sul pavimento o sospeso sotto i mobili – portata a 3 bar 14 litri/minuto <i>Patented – mixer with lever control – moving the lever to obtain cold water and progressively mixed and hot – return the lever to stop</i>
R 842 283	115	190	1/2"	TIP-TAPS Brevettato – presentazione come modello precedente – predisposto per boiler istantaneo a gas con speciale valvola di non ritorno incorporata – portata a 3 bar 14 litri/minuto <i>Ditto – also works with an instant gas-fired water heater</i>

2 valvole di non ritorno con filtri inox  
*With stainless steel filters and 2 check valves*

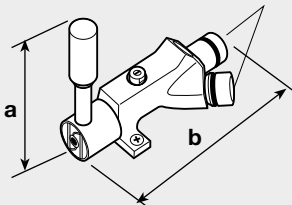

R 844 283	115	190	1/2"	TIP-TAPS Brevettato – SPECIALE MISCELATORE PROFESSIONALE per l'erogazione continua con comando a leva per il montaggio con tutti i set di prelavaggio – incorporate 2 speciali valvole di non ritorno per eliminare il by-pass dell'impianto – caratteristiche come modelli precedenti <i>Ditto – for all pre-wash sets – with 2 non return valves</i>
-----------	-----	-----	------	--

# SERIE TIP-TAPS A PEDANA - PROFESSIONALE

EROGAZIONE CONTINUA SENZA IL DOPPIO PEDALE

TIP-TAPS RANGE WITH FOOTBOARD - PROFESSIONAL

CONTINUOUS WATER SUPPLY WITHOUT DOUBLE PEDAL

HACCP SYSTEM

■ Il movimento della pedana è particolarmente agevole

The movement of the footboard it is particularly easy



Miscelatore  
R 851 283  
Mixer

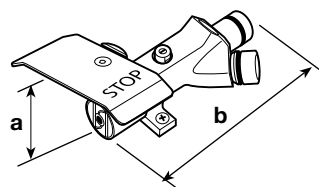

2 valvole di non ritorno con filtri inox  
With stainless steel filters  
and 2 check valves

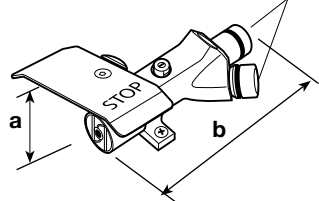

CODICE	mm a	mm b	Ø	NOTE
R 805 283	115	138	1/2"	TIP-TAPS Brevettato - RUBINETTO PROFESSIONALE con comando a piede - con lo spostamento della pedana si ottiene una apertura progressiva e l'erogazione continua - per la chiusura si ritorna alla posizione di partenza - regolatore di portata incorporato - portata a 3 bar 14 litri/minuto.  <i>Patented - tap with footboard control - moving the footboard the water has a progressive opening and continuous supply - return the lever to stop</i>
R 851 283	115	175	1/2"	TIP-TAPS Brevettato - MISCELATORE PROFESSIONALE per l'erogazione continua con comando a piede - con lo spostamento della pedana si ottiene acqua fredda e progressivamente miscelata e solo calda - per la chiusura si ritorna alla posizione di partenza - regolatore di portata incorporato - portata a 3 bar 14 litri/minuto  <i>Patented - mixer with footboard control - moving the footboard to obtain cold water and progressively mixed and hot - return the lever to stop</i>
R 852 283	115	190	1/2"	TIP-TAPS Brevettato - presentazione come modello precedente - predisposto per boiler istantaneo a gas con speciale valvola di non ritorno incorporata - portata a 3 bar 14 litri/minuto  <i>Ditto - also works with an instant gas-fired water heater</i>
R 854 283	115	190	1/2"	TIP-TAPS - PER SET DI PRELAVAGGIO Brevettato - SPECIALE MISCELATORE PROFESSIONALE per l'erogazione continua con comando a piede per il montaggio con tutti i set di prelavaggio - incorporate 2 speciali valvole di non ritorno per eliminare il by-pass dell'impianto - caratteristiche come modelli precedenti  <i>Ditto - for all pre-wash sets - with 2 non return valves</i>
R 855 283				■ Facile montaggio sospeso sotto il piano di lavoro - coppia staffa in acciaio inox AISI 304 per rubinetto e miscelatore  <i>Easy mounting suspended under the worktable stainless steel bracket AISI 304 for the assembly of the tap and mixer</i>



# HACCP SYSTEM

## COMANDI A PEDALE PROFESSIONALI

### PROFESSIONAL PEDAL OPERATED TAPS

D.L. n. 155/97 - Dir. CEE 93/43

Per assicurare l'igiene del prodotto alimentare e garantire la tutela della salute pubblica.  
*To assure hygiene of the food and to guarantee the public welfare protection.*

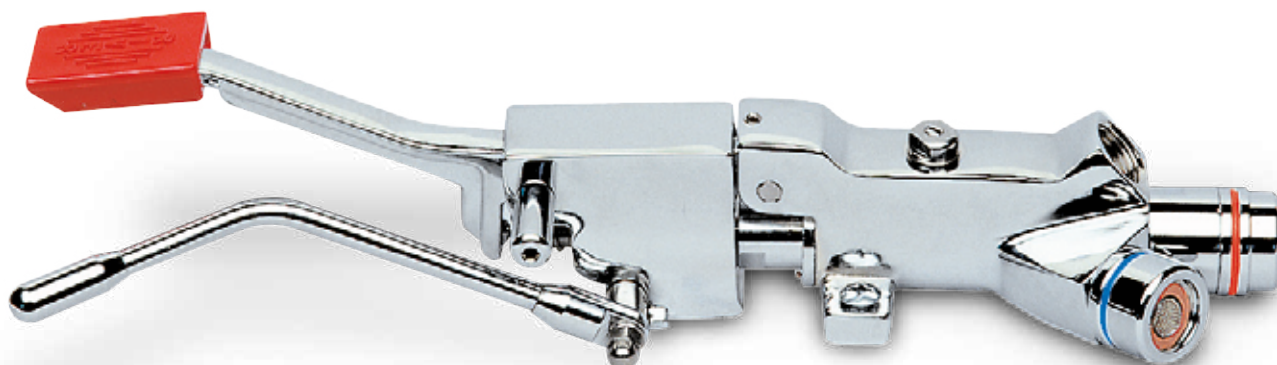

R 5010/2  
Miscelatore a pedale per il montaggio a pavimento con dispositivo di erogazione continua  
*Pedal mixer for floor installation with non-stop water device*



R 571/2  
Miscelatore di grande portata 34 l/min. a 3 bar  
per il montaggio a pavimento, cartuccia con filtri inox con dispositivo di erogazione continua  
*Mixer flow large 34 l/min. at 3 bar for floor installation, cartridge with stainless steel filters with non-stop water device*



R 810/2  
Miscelatore a pedale con dispositivo di erogazione continua  
per il montaggio sospeso sotto ai mobili  
*Pedal mixer for installation suspended at 150 mm from the floor with non-stop water device*

# RUBINETTI E MISCELATORI PROFESSIONALI

PROFESSIONAL PEDAL AND OPERATED TAPS AND MIXERS WITH NON-STOP WATER DEVICE

## MONTAGGIO A PAVIMENTO

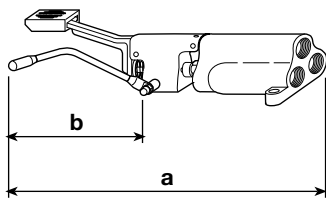
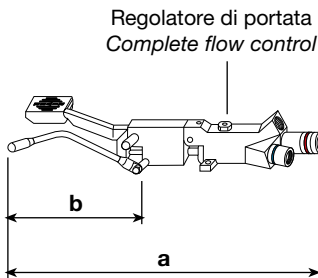
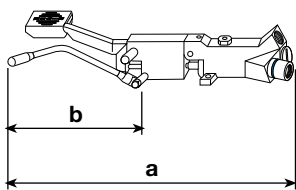

CODICE	mm a	mm b	Ø	NOTE
R 5001/2	345	170	1/2"	Rubinetto (solo acqua fredda) a pedale professionale – appositamente realizzato per grandi cucine, supermercati, negozi alimentari – esterno per il fissaggio a pavimento – la leva di comando è di colore blu – togliendo il piede continua l'erogazione – per chiudere l'acqua premere la leva laterale cromata – cartuccia interamente in ottone con dispositivo anti colpo d'ariete. Regolatore di portata in uscita e filtro inox in entrata con indicatore blu per il montaggio – in dotazione chiave a brugola per la regolazione del dispositivo di bloccaggio – ottone lucidato e cromato – portata a 3 bar 14 litri/minuto <i>Floor tap</i>
R 5010/2	365	170	1/2"	Miscelatore a pedale professionale – brevettato – premendo si ottiene acqua fredda, miscelata e solo calda – la leva di comando è di colore rosso – togliendo il piede continua l'erogazione alla temperatura desiderata. Per chiudere l'acqua premere la leva laterale cromata – caratteristiche come art. precedente <i>Floor mixer</i>
R 5011/2	380	170	1/2"	Presentazione come modello precedente – predisposto per boiler istantaneo a gas con speciale valvola di non ritorno incorporata – portata a 3 bar 14 litri/minuto <i>Ditto – also works with an instant gas-fired water heater</i>

R 571/2	350	170	1/2"	Miscelatore a pedale professionale con grande portata di 34 litri/minuto a 3 bar con dispositivo per l'erogazione continua. La cartuccia per la miscelazione progressiva è interamente in ottone con dispositivo anti colpo di ariete e filtri in acciaio inox – premendo la leva di comando di colore rosso si ottiene acqua fredda, miscelata e solo calda – togliendo il piede continua l'erogazione alla temperatura desiderata. Per chiudere l'acqua premere la leva laterale cromata. In dotazione chiave a brugola per la regolazione del dispositivo di bloccaggio – ottone lucidato e cromato <i>Floor mixer – flow rate at 3 bar 34 l/min.</i>
---------	-----	-----	------	---

## MONTAGGIO A PARETE

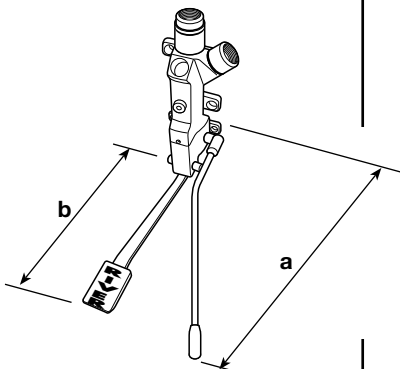

R 5020/2	280	240	1/2"	Miscelatore a pedale professionale per il fissaggio a parete – brevettato – premendo si ottiene acqua fredda, miscelata e solo calda – la leva di comando è di colore rosso – togliendo il piede continua l'erogazione alla temperatura desiderata. Per chiudere l'acqua premere la leva laterale cromata. Cartuccia per la miscelazione progressiva interamente in ottone con dispositivo anti colpo d'ariete. Regolatore di portata in uscita e filtri inox in entrata acqua fredda e calda con indicatori blu e rosso per il montaggio – in dotazione chiave a brugola per la regolazione del dispositivo di bloccaggio – ottone lucidato e cromato – portata a 3 bar 14 litri/minuto <i>Wall – mounted mixer</i>
----------	-----	-----	------	---

## MONTAGGIO SOTTO A UN TAVOLO DI LAVORO

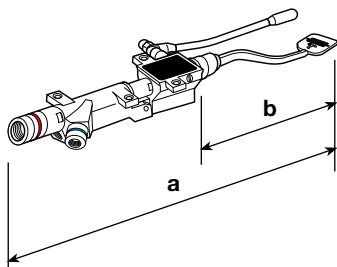
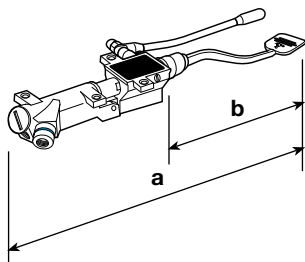

R 801/2	450	215	1/2"	Brevettato – rubinetto (solo acqua fredda) a pedale professionale con dispositivo per l'erogazione continua per il montaggio sospeso sotto i mobili inox – togliendo il piede dalla leva di comando continua l'erogazione – per chiudere l'acqua premere la leva laterale cromata – cartuccia interamente in ottone con dispositivo anti colpo d'ariete. Regolatore di portata in uscita e filtro inox in entrata con indicatore blu per il montaggio – in dotazione chiave a brugola per la regolazione del dispositivo di bloccaggio – ottone lucidato e cromato – portata a 3 bar 16 litri/minuto <i>Patented – pedal tap for installation under a worktable</i>
---------	-----	-----	------	--

R 810/2	460	215	1/2"	Brevettato – miscelatore a pedale professionale con dispositivo per l'erogazione continua – premendo la leva di comando si ottiene acqua fredda e progressivamente solo calda – per il montaggio sospeso sotto i mobili inox – togliendo il piede dalla leva di comando continua l'erogazione alla temperatura desiderata. Per chiudere l'acqua premere la leva laterale cromata – caratteristiche come art. precedente <i>Patented – pedal mixer for installation suspended at 150 mm. from the floor</i>
---------	-----	-----	------	---

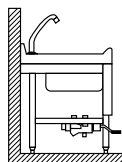

È importante prevedere il montaggio del miscelatore a 150 mm. dal pavimento

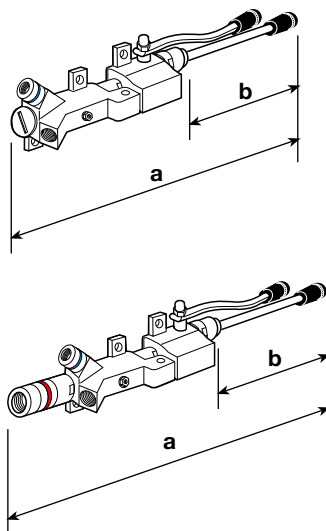

CODICE	mm a	mm b	Ø	NOTE
R 802/2	425	200	1/2"	Rubinetto a ginocchio professionale con dispositivo per l'erogazione continua – con lo spostamento della leva in tutte le direzioni si ottiene l'erogazione – togliendo il ginocchio continua l'erogazione – per chiudere l'acqua premere la leva laterale cromata – cartuccia interamente in ottone con dispositivo anti colpo d'ariete. Regolatore di portata in uscita e filtro inox in entrata con indicatore blu per il montaggio – in dotazione chiave a brugola per la regolazione del dispositivo di bloccaggio – ottone lucidato e cromato – portata a 3 bar 16 litri/minuto <i>Knee operated tap</i>
R 821/2	465	200	1/2"	Miscelatore a ginocchio professionale con dispositivo per l'erogazione continua – con lo spostamento della leva in tutte le direzioni si ottiene acqua fredda e progressivamente calda – incorporata speciale valvola di non ritorno – togliendo il ginocchio continua l'erogazione alla temperatura desiderata. Per chiudere l'acqua premere la leva laterale cromata – caratteristiche come art. precedente <i>Knee operated mixer</i>

## SPECIALI MISCELATORI A PEDALE PER IL MONTAGGIO CON TUTTI I SET DI PRELAVAGGIO

### SPECIAL PEDAL MIXER FOR ANY DECK-MOUNT PRE-RINSE SET

Con incorporate 2 valvole di non ritorno – per eliminare il by-pass del set di prelavaggio.  
*With 2 check valves.*

Con possibilità di ottenere acqua solo calda – premendo il pedale si ottiene acqua fredda e progressivamente acqua miscelata e solo calda.  
*Press the pedal to obtain cold water, progressively mixed water and hot.*

Con il dispositivo per l'erogazione continua – per chiudere l'acqua è sufficiente sfiorare con il piede la leva laterale cromata.  
*With stop device.*

È possibile utilizzare la doccia senza leva di apertura cod. 800/999.  
*It is possible using the shower without opening lever cod. 800/999.*

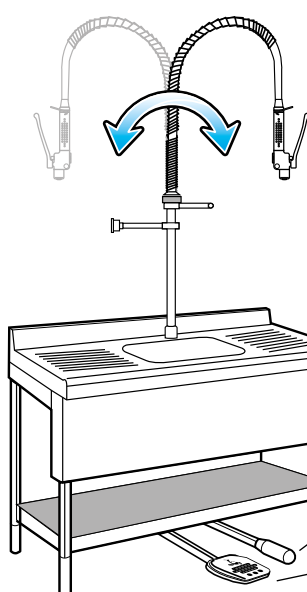

Set di prelavaggio 800/2006  
*Pre-rinse set 800/2006*

Miscelatore R 812/2  
*Pedal operated mixer R 812/2*

Comando per la chiusura del miscelatore  
*Pedal for water closing*

Comando per l'erogazione e per la scelta della temperatura  
*Pedal for water opening and adjusting temperature*

2 valvole di non ritorno con filtri inox  
*With stainless steel filters and 2 check valves*

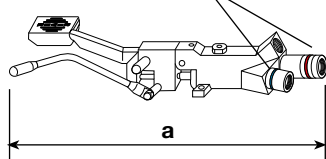

CODICE	mm a	NOTE
R 5012/2	380	Per il montaggio a pavimento – ottone lucidato e cromato – portata a 3 bar 16 litri/minuto <i>For floor installation flow rate at 3 bar 16 l/min.</i>

2 valvole di non ritorno con filtri inox  
*With stainless steel filters and 2 check valves*

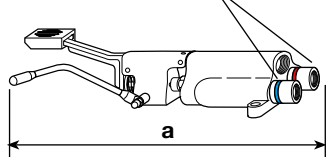

R 574/2	390	Per il montaggio a pavimento – ottone lucidato e cromato – portata a 3 bar 34 litri/minuto <i>For floor installation flow rate at 3 bar 34 l/min.</i>
---------	-----	--

2 valvole di non ritorno con filtri inox  
*With stainless steel filters and 2 check valves*

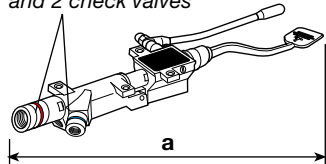

R 812/2	480	Per il montaggio sospeso sotto i mobili inox. È importante prevedere il montaggio del miscelatore a 15 cm dal pavimento – portata a 3 bar 16 litri/minuto <i>For installation suspended from the worktable flow rate at 3 bar 16 l/min.</i>
---------	-----	--